

Kulisse zu Palmsonntag und Ostern basteln

Die nachfolgende Kulisse eignet sich besonders, um die Ereignisse von Palmsonntag bis zur Auferstehung Jesu im Kindergottesdienst zu veranschaulichen. Sie erhebt jedoch keinen Anspruch, 1:1 nachgebaut zu werden. Vielmehr lässt sie viel Freiraum für eigene Ideen bzw. eigenes Material. **Wem gewisse Bestandteile fehlen, der findet weiter unten ausdrückbare Alternativen** zum Ausmalen. Denkbar ist auch die Gestaltung von quergestellten Schuhkartons durch Kinder zum Mitnehmen nach Hause nur für Palmsonntag oder nur für Ostern. Vielen lieben Dank an Sabrina für das Einsenden der wundervollen Kulissenphotos!







Man braucht / Herstellung:

- 1.) Die **Häuser** kostenlos aus dem Web als [PDF in Farbe](#) oder [Schwarz-Weiß](#) auf dünne Pappe drucken, z. B. auf weiße DIN A4 blanko Karteikarten aus dem Schreibwarengeschäft. Ist der Drucker nicht für Pappe geeignet, kann man auch auf Papier ausdrucken und die Vorlage nach dem Ausmalen mit dünner Pappe unterkleben. An der Rückseite der Häuser aus einem breiten Pappstreifen eine Stütze als Stehhilfe anbringen.
- 2.) Die Kulisse ist zwei DIN A4 Blätter breit und wurde aus einem zerschnittenen Umzugskarton mit Heißkleber erstellt. Heißkleber bitte nur durch Erwachsene und

mit Schutzunterlage verwenden! Verbrennungsgefahr! Denkbar ist auch ein anderes Format, z. B. die Gestaltung von quergestellten Schuhkartons durch Kinder zum Mitnehmen nach Hause nur für Palmsonntag oder nur für Ostern. Eventuell das Dach, bzw. die obere Pappfläche des quergestellten Schukartons herausschneiden und ihn außen mit Packpapier oder Ähnlichem einkleiden. Die hochstehenden Innenwände mit Wolken bemalen.

3.) 3a + 3b Jesus reitet auf einem Esel, der in einen Ritz auf ein Stück Eierkarton eingesteckt wurde (3a) oder auf einem Wäscheklammeresel (3b) siehe Druckvorlagen weiter unten. (Z. B. zu [Markus 11,1-7](#))

4.) Umgestülpte kompostierbare Aussaattöpfe dienen als Untersatz für die Palmen. Diese werden aus grünem aufgerolltem und oben eingeschnittenem Papier erstellt und mit Heißkleber befestigt. Heißkleber bitte nur durch Erwachsene und mit Schutzunterlage verwenden! Verbrennungsgefahr! Ansonsten gehen kleine Topfpflanzen. Mehr Bäume zum Basteln findet man in der [Bastellinkliste](#) unter dem Stichwort Baum.

5.) Zwei gelbe DIN A4 Blätter durch einen Permanentmarker mit der Überschrift versehen „Die Ostergeschichte“. Bitte Schutzunterlage beim Schreiben verwenden! Stift kann durchdrücken!

6.) Ein auf Pappe geklebtes Jerusalembild

7.) Kleine Palmwedel aus grünem Papier, die an den Rändern eingeschnitten wurden. An der Rückseite wird jeweils mit Klebeband ein gekürztes hölzernes Schaschlikstäbchen angebracht. (Z. B. zu [Matthäus 21,8](#))

8.) Ein Schaf als Deko. Ausdruckbare Alternativen gibt es noch in der [Bastellinkliste](#) unter dem Stichwort Schafe.

9.) Abendmahlbild 9a aus dem Buch 9b auf dem Tisch rechts neben der Kulisse: Bibelbilderbuch Band 5 Bartimäus und andere Geschichten, Erstauflage 1987, Nachdruck 2016. Ansonsten findet man Bilder in der [Bastellinkliste](#) oder in der [Ausmalbilderliste](#) unter dem Begriff Abendmahl.

10.) Jesus mit einem schillerndem roten Umhang aus rot-goldener Metallfolie. Jesus siehe bitte Druckvorlagen weiter unten.

11.) Moos mit kleinen bunten Blümchen

12.) Ein Fluß aus blauem Papier oder Band. Über dem Fluß (direkt hinter Jesus) verläuft eine Brücke (13).

13.) Brücke über den Fluß aus einer halbierten Toilettenpapierrolle

14.) Grab aus quergelegtem Aussaattopf und Stein davor. Darunter eine in Packpapier gehüllte Dose als Berg.

15.) Holzkreuz, das mit Heißkleber auf einem umgedrehten Saattopf befestigt wurde. Heißkleber bitte nur durch Erwachsene und mit Schutzunterlage verwenden! Verbrennungsgefahr! Oben am Kreuz hängt ein Bild von Jesus mit Dornenkrone.

16.) Eine Engelsfigur (Z. B. zu [Matthäus 28,2](#)). Engel zum Basteln gibt es ebenfalls in der [Bastellinkliste](#) unter dem Stichwort Engel.

17a und 17b) Soldaten (Z. B. zu [Matthäus 28,11-15](#)) siehe Druckvorlagen weiter unten.

Evtl. beliebige weitere Accessoires wie z. B. einen Brunnen, aus Servietten oder Stoff ausgeschnittene Kleidungsstücke (über die Jesus an Palmsonntag reiten kann),

Kinderfiguren (die Jesus an Palmsonntag zujubeln), etc.

Die Begebenheit von Palmsonntag in den vier Evangelien nachlesen:
[Matthäus 21,1-17](#) / [Markus 11,1-11](#) / [Lukas 19,28-46](#) / [Johannes 12,12-19](#).

Alle Artikel über [Bastelideen zu Palmsonntag](#) oder [Bastelanregungen zu Ostern](#) auf christlicheperlen.de untereinander.

Und nun weiter unten die Vorlagen zum Ausdrucken:

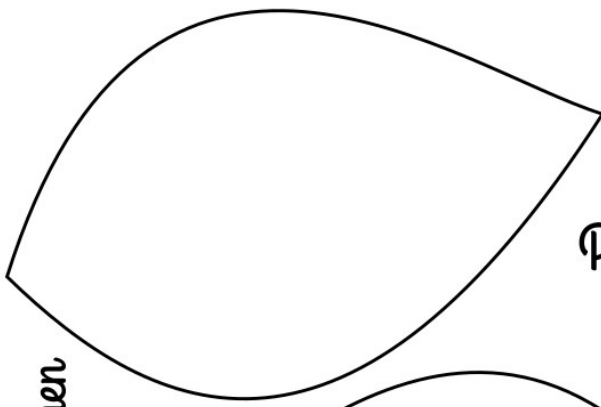

Basteln
zu
Palmsonntag

Auf dünne Pappe drucken
oder nach dem Ausmalen
damit unterkleben

Blätterschablonen

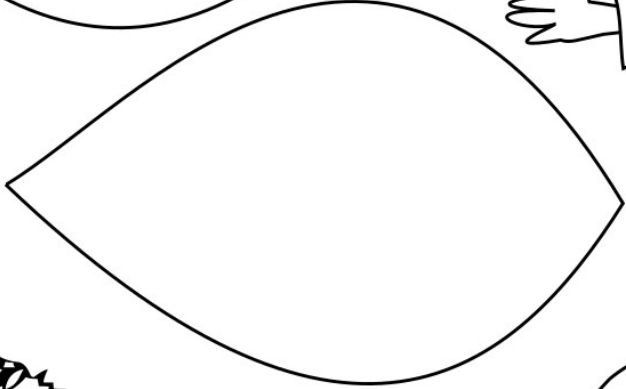

Anleitung auf
christlicheperlen.de

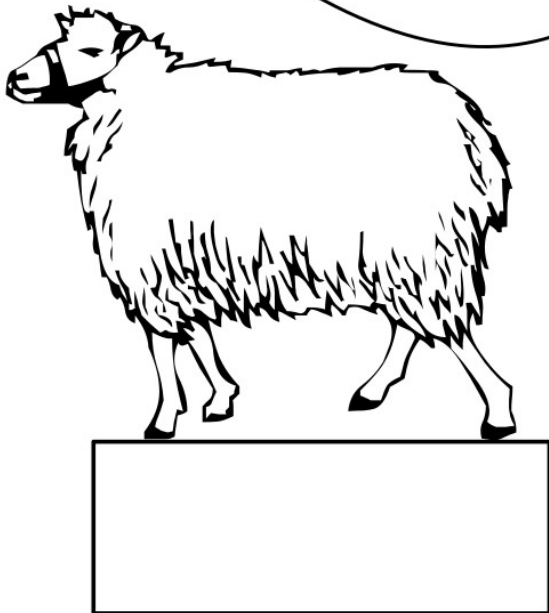

Jesus
reitet auf einem
Wäscheklammeresel

Die Bibel:
Matthäus 21,1-17
Markus 11,1-11
Lukas 19,28-46
Johannes 12,12-19

Blätter
außen
einkerben und an
gekürzte
Schaschlikstäbchen
kleben

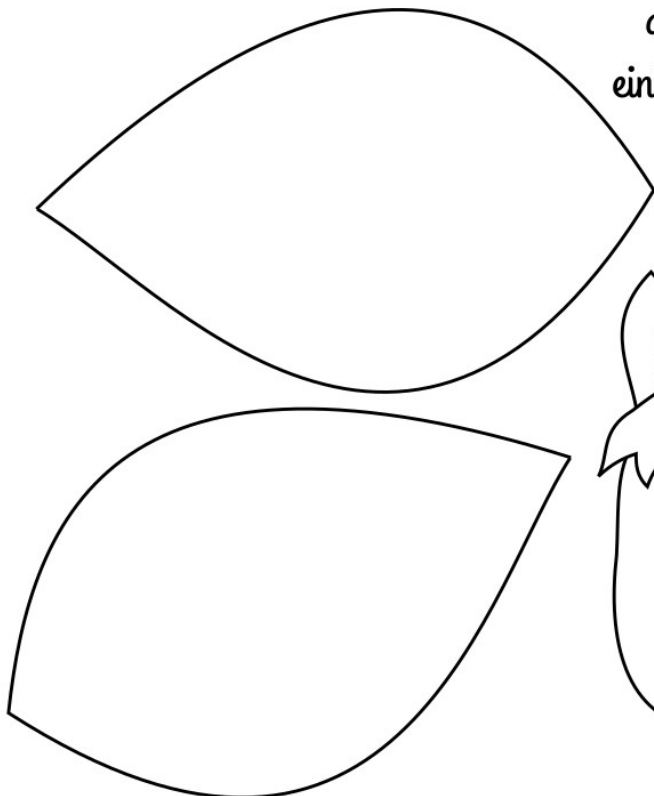

Osterkullisse basteln Teil 1 von 3 Anleitung auf christlicheperlen.de

Gef dünne Papppe drucken oder nach dem Guasmalen damit unterheben

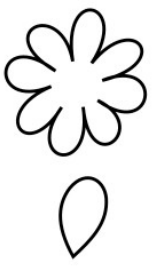

Das letzte Abendmahl mit Stehpfalz:

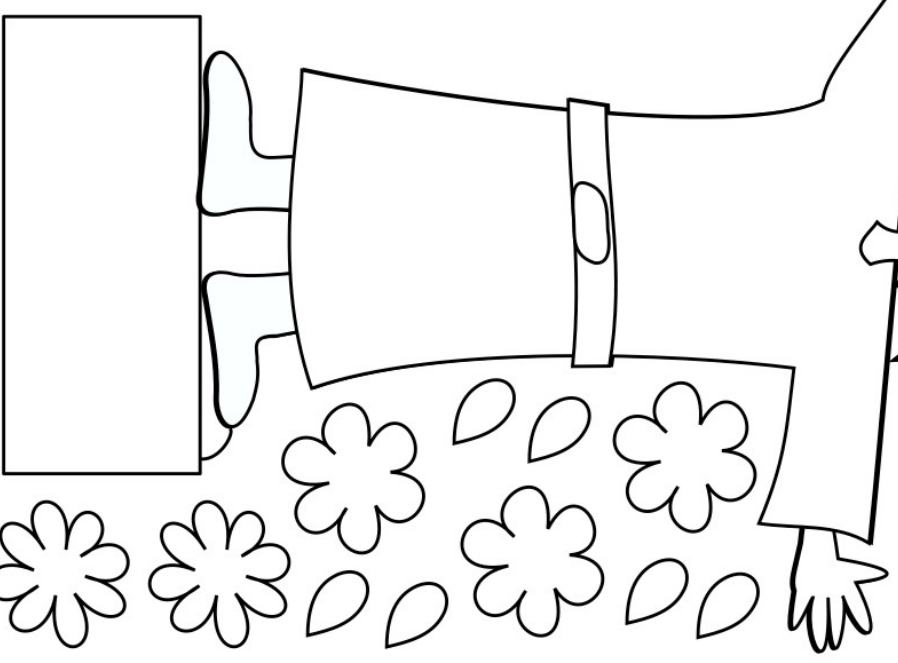
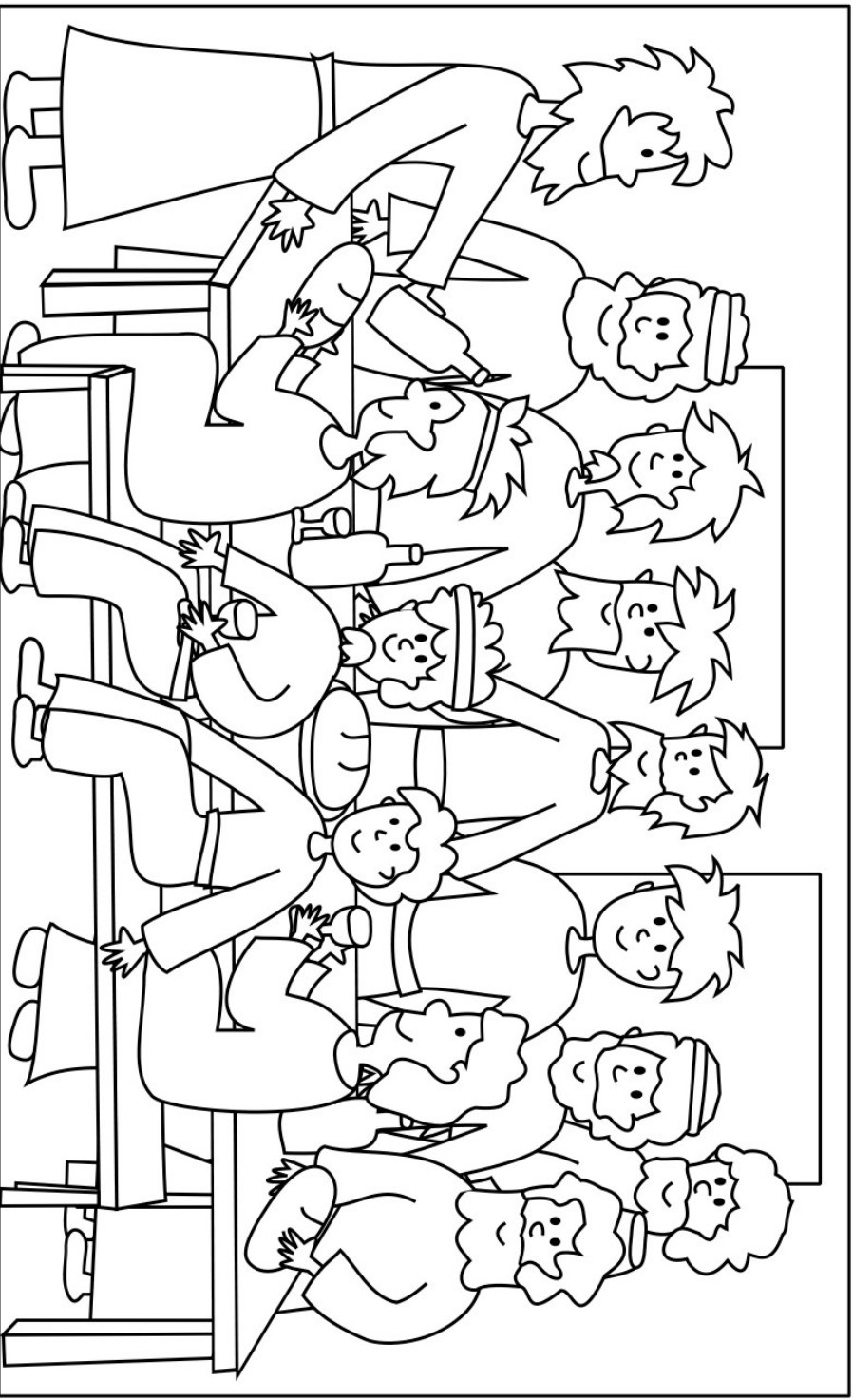
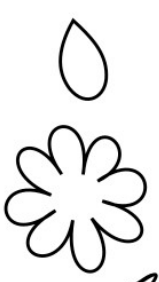

Blumen zum Aufheben auf Mess

Osterkulisse basteln

Teil 2 von 3

Auf dünne Pappe drucken oder nach dem Ausmalen damit unterkleben



Anleitung auf
christlicheperlen.de

Osterhulisse basteln Teil 3 von 3

Gef dünne Pappe drucken oder nach dem Gussmalen damit unterheben.

Erleutung auf christlicheperlen.de

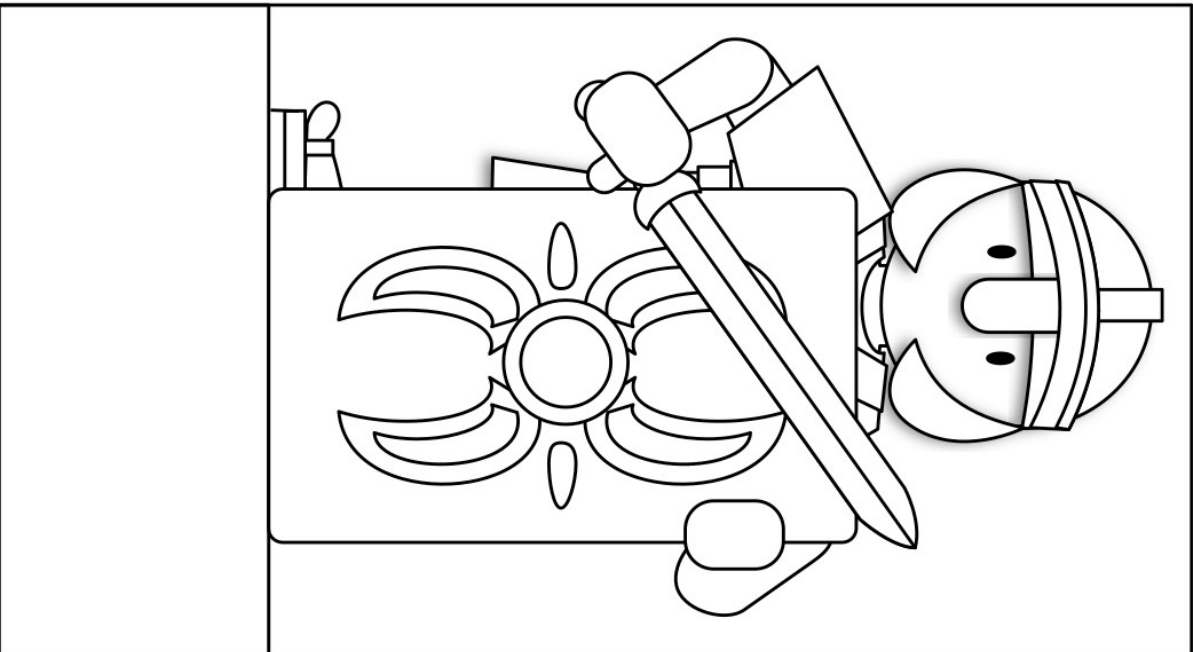
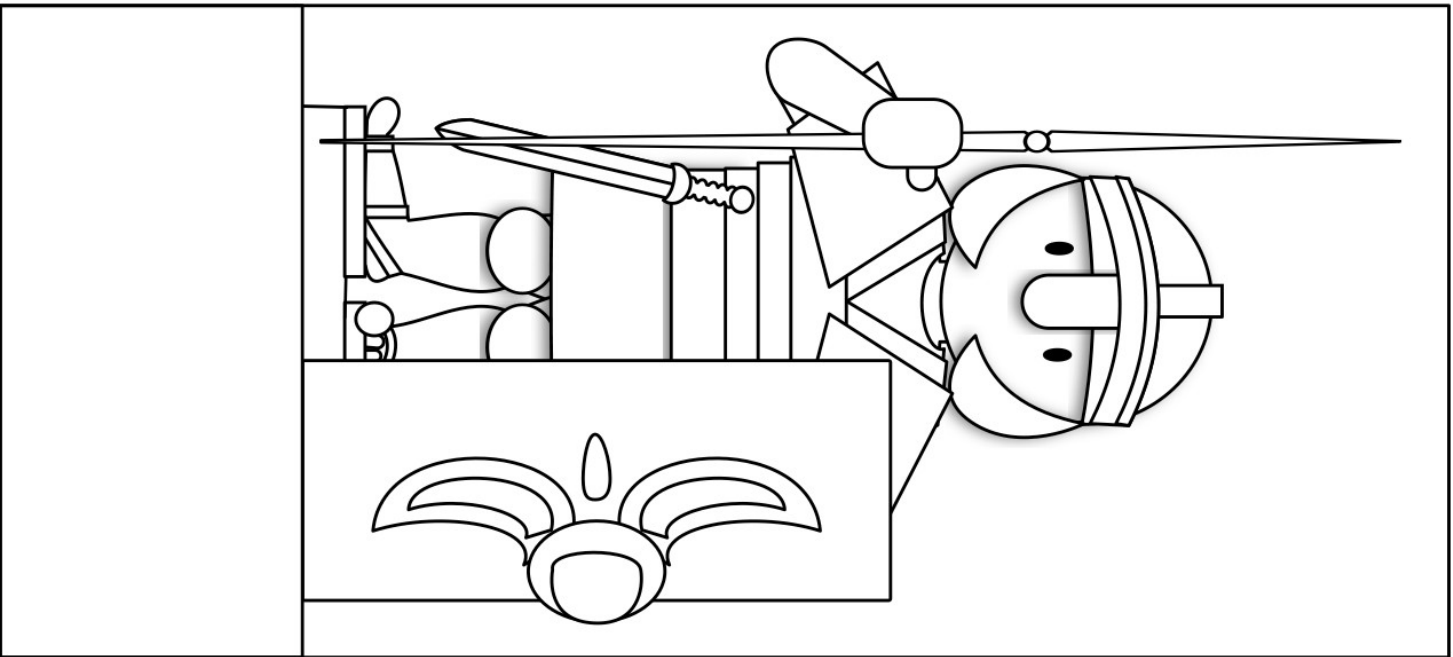

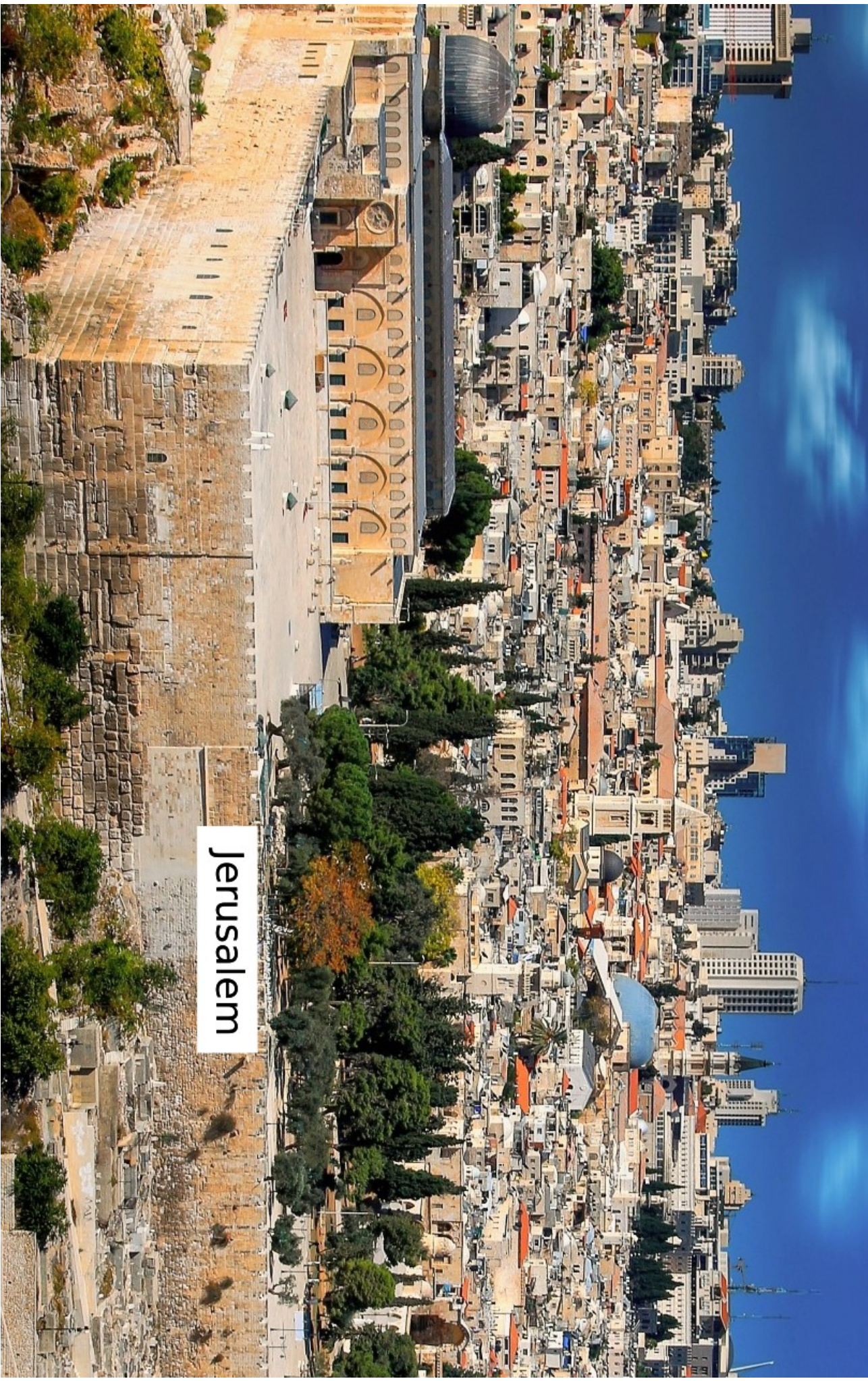

Jerusalem